

PREAMBULA

Športový klub v preťahovaní lanom – Tug of War, vydáva klubové **pravidlá a športové predpisy** potvrdené celoslovenskou športovou organizáciou **Tug of War Slovakia - Slovenská Asociácia Preťahovania lanom** ako aj medzinárodnou organizáciou TWIF.

Športový klub je riadnym a členom **Tug of War Slovakia - Slovenská Asociácia Preťahovania lanom**.

Tug of War prešiel mnohými fázami, vrátane obdobia na začiatku 20. storočia, ktoré zahŕňalo účasť tohto športu na viac ako 5 Olympijských hrách. Opätovné prijatie preťahovanie lanom medzi športové disciplíny Olympijských hier zostáva základným cieľom, či už naším alebo cieľ TWIF.

Kontaktné údaje na nás sú na webovej stránke športového klubu.

Veríme, že súťažiaci, rovnako ako rozhodcovia ocenia pravidlá súťaže, ktorá tento záväzný dokument pre nás a našich členov ponúka.

Cieľom športového klubu v preťahovaní lanom je poskytnúť efektívnu štruktúru a správu, ktorá zaistí ďalšiu úspešnú existenciu a rozvoj tohto športu v rámci Slovenskej republiky aj po celom svete.

Naším základným poslaním je dosiahnuť dostatočne vysoké úrovne a univerzálnosti tohto športu, aby sme urýchlili jeho prijatie Medzinárodným olympijským výborom medzi disciplíny Olympijských hier, čo je status, ktorý náš šport zaujímal v raných rokoch 20. storočia.

PREAMBULA

1. MEDZINÁRODNÉ ORGANIZÁCIE	4 str.
2. NÁRODNÉ ORGANIZÁCIE	4 str.
3. NÁRODNÁ ŠTRUKTÚRA	4 str.
4. TUG OF WAR INTERNATIONAL FEDERATION	4 str.
4.1. ČLENOVIA TWIF	4 str.
4.2. ÚSTAVA TWIF	5 str.
4.3. PRAVIDLÁ (MEDZINÁRODNEJ) SÚŤAŽE TUG OF WAR	11 str.
5. PRAVIDLÁ REPREZENTAČNÝCH NÁRODNÝCH KLUBOV	28 str.
6. PODMIENKY REFERENČNÝCH VÝBOROV A KOMISIÍ	30 str.
7. PREDSTAVITELIA MEDZINÁRODNÝCH SÚŤAŽÍ	32 str.
8. ROZHODCOVIA TWIF	37 str.
9. ČASOMERAČI / ZAPISOVATELIA TWIF	38 str.
10. ZOZNAM ŠPORTOVCOV KLUBU	40 str.

HISTORICKÝ EXKURZ – TUG OF WAR

Súťaž preťahovanie lanom vychádza zo starovekých obradov a kultov, ktoré sa odohrávali po celom svete, v krajinách ako je napr. Egypt, Barma, India, Borneo, Japonsko, Kórea, Havaj a Južná Amerika. Staroveké preťahovanie lanom bolo vykonávané rôznymi štýlmi. V Afganistane tímy používali k preťahovaní drevené koly namiesto lana. V Kórei sa deti navzájom objal pažami okolo pása, aby vytvorili živý reťaz. Kapitáni tímu museli mať veľmi silné zovretie, aby spojili tímy dohromady len svojimi rukami. Preťahovanie lanom nebol len tímový šport; v niekoľkých krajinách existovala verzia „*muž proti mužovi*“, súboj v preťahovaní lanom. Kanadskí Eskimáci stále usporadúvajú súťaž preťahovaní lanom nazvanú „*arsaaraq*“. Ide o zápas preťahovanie lanom, kedy zápasníci sedí na zemi a ťahať za krátke lano. Ten, ktorý pretiahne svojho súpera zo sediaci pozície, je víťazom.

Neskôr sa preťahovanie lanom stalo čisto súbojom fyzickej sily. V Grécku, kolíske starovekých Olympijských hier, preťahovanie lanom praktizovali športovci okolo roku 500 p.k.r., buď ako súťažný šport, alebo ako súčasť fyzického tréningu. V západnej Európe sa stopy preťahovaní lanom objavujú v roku 1000, v príbehoch o hrdinských šampionát Škandinávie a Nemecka, ktorí sa zúčastnili tzv. „*Kraftig spiele*“ (hra o moc). Šport preťahovanie lanom hral dôležitú úlohu u čínskych cisárskych dvorov, a taktiež v Mongolsku a Turecku. V 15. storočí bolo preťahovaní lanom obľúbeným súbojom na turnajoch u francúzskych kráľovských dvorov a na súťažiach vo Veľkej Británii.

Preťahovanie lanom patrilo medzi športové disciplíny Olympijských hier medzi rokmi 1900 a 1920. Držitelia medailí v tomto období boli: 1. rok 1900 (Paris, FR) – zlato: Švédsko – striebro: USA – bronz: Francúzsku, 2. rok 1904 (St. Louis, USA) – zlato: USA – striebro: USA – bronz: USA, 3. 1908 (London, UK) – zlato: VB – striebro: VB – bronz: VB, 4. 1912 (Stockholm, SE) – zlato: Švédsko – striebro: VB, 4. 1920 (Antverpy, BE) – zlato: VB – striebro: Holandsko – bronz: Belgicko.

V roku 1920 sa Medzinárodná Olympijský výbor rozhodol znížiť počet disciplín Olympijských hier, a preto bol preťahovanie lanom z tímových športov vyradená z programu. V roku 1999 získala TWIF - Tug of War International Federation (Medzinárodná federácia preťahovanie lanom) predbežné uznanie, ktoré bolo potvrdené v 2002, kedy sa preťahovanie lanom stalo oficiálnou olympijskou disciplínou v súlade s pravidlom 29 Olympijskej charty.

Preťahovanie lanom zostalo obľúbeným športom po celom svete. V rámci atletických asociácií, zostalo preťahovanie lanom aj naďalej atletickú disciplínou a pri športových podujatiach bolo preťahovaní lanom obľúbenou súťažou na obecnej úrovni. U Národná atletickej asociácie, nebolo preťahovanie lanom, ako neolympijské disciplína, uprednostňované. Tímy TOW preto cítili potrebu zriadiť samostatnú a nezávislú organizáciu pre svoj šport. Najstarším národným združením v preťahovaní lanom je Svenska Dragkamp Förbundet, Švédska asociácia preťahovanie lanom, založená v roku 1933. Príkladu Švédska nasledovali ďalšie krajiny; v roku

1958 Asociácie preťahovaní lanom Veľkej Británie a o rok neskôr, v roku 1959, Holandská asociácia preťahovanie lanom.

V júli 1999 bola TWIF dočasne uznávaná Medzinárodným olympijským výborom. Počas 113. zasadania Medzinárodného olympijského výboru v Salt Lake City, USA, v dňoch 4. - 6. februára 2002, bolo TWIF udelené oficiálne uznanie podľa pravidla č. 29 Olympijskej charty.

NÁRODNÉ ORGANIZÁCIE

Uznanie Národného združenia TOW Národným olympijským výborom alebo Národné športové organizácií je základnou požiadavkou pre členstvo v TWIF. Pre nováčika v tomto športe je vzťah medzi Združením TOW a národnými športovými správami veľmi dôležitý pre rozvoj Národných organizácií TOW. V prípade potreby TWIF napomáha získať potrebné kontakty. Zástupcom **Slovenskej republiky** v TWIF je Slovak National Association v preťahovaní lanom (SNA), informácie nájdete na webu www.sna.tugofwar.sk.cz

NÁRODNÁ ŠTRUKTÚRA SNA

Športový klub je riadnym členom Tug of War Slovakia - Slovenská Asociácia Preťahovania lanom ako je uznanou národnou organizáciou v Medzinárodnej organizácii TWIF ako jediný zástupca športu Tug of War pre Slovenskú republiku. Sledujte jeho web pre aktuálny zoznam športových klubov.

TUG OF WAR INTERNATIONAL FEDERATION

ČLENOVIA TWIF

Prosím sledujte webové stránky TWIF (www.tugofwar-twif.org), kde môžete nájsť aktuálne adresy a telefónne kontakty národných predstaviteľov.

Členovia TWIF: Austrália, Belgicko, Brunei Darussalam, Kambodža, Kamerun, Kanada, Normanské ostrovy, Čínska ľudová republika, Česká republika, Anglicko, Francúzsko, Nemecko, Grécko, Hong Kong, India, Irán, Írsko, Izrael, Taliansko, Japonsko, Keňa, Kórea, Demokratická ľudová republika Laos, Lotyšsko, Litva, Macau, Malta, Maurícius, Mongolsko, Maroko, Namíbia, Nepal, Holandsko, Nigéria, Severné Írsko, Pakistan, Filipíny, Poľsko, Rusko, Južná Afrika, Škótsko, Srbsko, Singapore, **Slovenská republika**, Srí Lanka, Baskicko, Švédsko, Švajčiarsko, Čínska Taipei, Turecko, Ukrajina, USA, Vietnam, Wales, Zambia, Mjanmarsko, Sierra Leone, Estónsko, Rumunsko, Kolumbia, Dominikánska Republika, Ghana, Brazília, Maďarsko, Demokratická Republika Kongo, Thajsko, Zimbabwe, Malajzia, Gambia, Gruzínsko, Dánsko.

ÚSTAVA TWIF

ČLÁNOK 1 – Založenie

Medzinárodná federácia preťahovanie lanom, ďalej len TWIF, je amatérska federácia založená v roku 1960. Je členom Globálnej asociácie medzinárodných športových federácií a riadi sa, vo všetkých svojich aktivitách, olympijskými princípy.

ČLÁNOK 2 - Výkladová klauzuly

Pri výklade ústavy a pravidiel TWIF platí nasledujúce:

- a) "Asociácie" znamená Národné združenie, ktorá riadi preťahovanie lanom v príslušných krajinách.
- b) "Členom" znamená Národné združenie TOW, ktoré je členom TWIF.
- c) "Britskými asociáciami" znamená združenie Spojeného kráľovstva, tj. Anglické združenia TOW, Škótske združenie TOW, waleské združenia TOW, Združenie TOW Severného Írska a Združenie TOW Normanských ostrovov.
- d) "Výkonným orgánom" znamená Výkonný výbor TWIF.

ČLÁNOK 3 - Ciele a všeobecné ustanovenia

Cieľom a účelom TWIF je:

- (1) Povzbudzovať, podporovať a kontrolovať medzinárodnú súťaž. Spolupracovať na rozvoji celosvetovej súťaže preťahovanie lanom a usilovať sa o opätovné začlenenie športu do Olympijských hier.
- (2) Rozvíjať a posilňovať priateľstvo a spoluprácu medzi združením a všetkými jeho členmi.
- (3) Stanoviť pravidlá pre preťahovanie lanom, aby bola zaistená jednotnosť riadenia a kontroly; organizovať kurzy a skúšky, na základe ktorých je možné vytvoriť Medzinárodný panel rozhodcov a časomeračov.
- (4) Riadiť a kontrolovať, výhradne na technickom a športovom základe Majstrovstvá sveta, Majstrovstvá Európy a medzinárodné súťaže, ako sú medzinárodné šampionáty a Olympijské hry.

ČLÁNOK 4 - Sídlo

Sídlo TWIF je stanovené uznesením Kongresu. Zatiaľ je v Luzerne vo Švajčiarsku a môže byť presunuté do iného štátu získaním dvojtretinovej väčšiny hlasov pri hlasovaní Kongresu.

ČLÁNOK 5 - Členovia

- (1) TWIF sa skladá z pridružených členov, ktorí sú uznaní ako jediná združenia, ktorá riadi preťahovanie lanom v príslušných krajinách.
- (2) Členské združenia TWIF sa navzájom uznávajú ako JEDINÁ združenia, ktorá riadi TOW, v príslušných krajinách, s vylúčením všetkých ostatných.
- (3) Člen bude označený statusom "riadne registrovaný" a zúčastniť sa športových udalostí TWIF, ako sú majstrovstvá a kongresy, iba vtedy, ak budú predložené a potvrdené všetky jeho

povinnosti v zmysle príslušného ročného členského príspevku a ročného hlásenia generálnemu tajomníkovi a / alebo Pokladníkovi.

ČLÁNOK 6 - Kongres

Kongres, ktorý je najvyšší mocou TWIF, tvorí pridružení členovia. Každá členská asociácia môže byť zastúpená dvoma delegátmi, z ktorých jeden je medzinárodným zástupcom členskej asociácie.

ČLÁNOK 7 - Právomoc Kongresu

Kongres TWIF Kongres právomoc:

- a) Rozhodovať o prijatí nových členov.
- b) Voliť Výkonný orgán.
- c) Voliť zvláštne výbory a komisie.
- d) Zmeniť pravidlá súťaže TWIF.
- e) Zmeniť ústavu a pravidlá TWIF.
- f) Rozhodovať o suspendovaní a vylúčení členov a rozpustenie TWIF.
- g) Rozhodovať o osobitných fondoch a poplatkoch.

ČLÁNOK 8 - Kvórum

Kvórum (uznášania hodný počet) potrebný pre konanie Kongresu je jedna tretina riadne registrovaných členov. Ak sa zúčastňuje menej členov, môže sa konať iba schôdza členov bez právomocí Kongresu.

ČLÁNOK 9 - Hlasovanie - Voľby Hlasovanie

Každý riadne registrovaný člen má len jeden hlas. Ak nie je v tejto ústave uvedené inak, hlasovanie Kongresu a Výkonného výboru musí byť schválené jednoduchou väčšinou (napr. 50% + 1) platných hlasov. Ak je výsledok hlasovania rovný, predsedajúci môže hlasovať. Hlasovanie cez proxy je povolené. Ak čas alebo okolnosti neumožňujú organizovanie Mimoriadneho kongresu, môže Výkonný orgán hlasovať korešpondenčne.

Voľby.

Voľby prebiehajú tajným hlasovaním.

ČLÁNOK 10 - Mimoriadny kongres

Výkonný výbor môže kedykoľvek, a na písomnú žiadosť dvoch tretín riadne registrovaných poslancov TWIF, zvolať Mimoriadny kongres.

ČLÁNOK 11 - Výkonný výbor

(1) Nasledujúce predstavitelia sú zvolení členmi a sú menovaní do funkcií výkonných predstaviteľov:

- a) Prezident
- b) Senior Viceprezident
- c) Viceprezident
- d) Generálny tajomník
- e) Pokladník

(2) Predstavitelia sú menovaní na obdobie štyroch rokov na základe rozloženého rotačného harmonogramu s prekrývajúcimi sa obdobiami dvoch rokov. Prezident, viceprezident a Generálny tajomník sú volení spoločne v rovnakom ročnom cykle, a senior viceprezident a Pokladník sú volení spoločne v rovnakom štvorročnom cykle. Po tomto období môžu byť kandidáti znovu zvolení Kongresom.

(3) Ak v lehote uvedenej v odseku 2 tohto článku, vedúci predstaviteľ z funkcie odstúpi alebo už nie je schopný funkciu vykonávať, môže Výkonný orgán vymenovať iného predstaviteľa do výkonu voľného úradu na obdobie do dátumu konania budúceho Výročného kongresu.

ČLÁNOK 12 - Právomoci Výkonného výboru

(1) Výkonný výbor je správnym orgánom TWIF. Riadi záležitosti TWIF podľa pravidiel a zastupuje TWIF vo všetkých záležitostiach. Pripravuje Výročné kongres a reportuje svojej činnosti Kongresu. Výkonný výbor môže dočasne vymenovať splnomocnenca v prípade odstúpenia predstaviteľov.

(2) Výkonný výbor navrhuje pridelenie právneho poradcu a / alebo rozhodcu, ak je to nevyhnutné, pridelenie právneho poradcu a / alebo rozhodcu je schválené Kongresom.

(3) Výkonný výbor môže, v prípade osobitného úlohy alebo spolupráce, kooptovať maximálne dva (2) predstaviteľa, ktorých funkčné obdobie skončí ukončením osobitnej úlohy alebo spolupráce.

(4) Výkonný výbor má právomoc pozastaviť alebo vylúčiť kluby a / alebo jednotlivca z účasti na medzinárodných súťažiach preťahovanie lanom, ak tieto kluby a / alebo jednotlivci sú zodpovední za rokovania poškodzujúce dobrú povesť tohto športu.

(5) Odvolanie proti rozhodnutiam prijatým Výkonným výborom je možné podať v lehote 21 dní u odvolacej komisie TWIF.

ČLÁNOK 13 - Výbory a Komisie

Potrebné Výbory a Komisia navrhne Výkonný orgán a zvolí Kongres.

ČLÁNOK 14 - Členský poplatok

Členský poplatok je splatný prvý mesiac príslušného roka. Člen, ktorý nezaplatí poplatok za príslušný rok, sa nebude môcť zúčastniť majstrovstiev TWIF, pokiaľ nebude poplatok plne zaplatený.

ČLÁNOK 15 - Poplatky

Pravidlá môžu stanoviť poplatky nevyhnutné pre finančné potreby TWIF, ako sú poplatky za povolenie účasti na medzinárodných súťažiach.

ČLÁNOK 16 - Finančný rok

Finančný rok trvá od 1. novembra do 31. októbra. Financovanie TWIF je zverené Výkonnému orgánu. Pokladník predloží overené účty a súvahu Výročnému kongresu.

ČLÁNOK 17 - Správa audítora

Pokladník predloží účtovnú uzávierku a súvahu oprávnenej audítorskej spoločnosti, tri mesiace pred konaním Kongresu, a tá následne odovzdá písomnú správu (správu audítora) o kontrole Kongresu.

ČLÁNOK 18 - Odstúpenie, suspendovanie, vylúčenie

Odstúpenie: Člen môže kedykoľvek odstúpiť, ak v čase odstúpenia nemá žiadne nevyrovnané záväzky voči Federácii a je v danej dobe plnohodnotným členom. Rezignácia nadobudne účinnosť okamihom, keď Generálny tajomník dostane oznámenie o odstúpení podpísanej dvoma členmi Výkonného výboru a ďalej je rezignácia predkladaná Generálnym tajomníkom na najbližšom Výročnom kongrese.

suspendovanie:

(1) Kongres je zodpovedný za suspendovanie členov, klubov a / alebo jednotlivcov na základe odporúčania Výkonného výboru a 50% + 1 väčšinového hlasovania Výročného kongresu.

(2) Rozhodnutia prijaté Kongresom nahrádzajú všetky disciplinárne opatrenia prijaté jednotlivým členským asociáciami.

(3) Výkonný výbor môže s okamžitou účinnosťou suspendovať členmi, kluby a / alebo jednotlivcov, ktorí vážne porušili svoju členskú povinnosť alebo prostredníctvom svojich činov poškodili dobrú povesť tohto športu.

(4) Suspendovanie vyhlásené Výkonným výborom trvá až do budúceho Výročného kongresu, ak ho medzitým Výkonný výbor nezruší. Toto pozastavenie činnosti je potvrdené na budúcom Kongrese 50% + 1 väčšinou hlasov. Ak Kongres pozastavenie činnosti neprijme, je tak automaticky zrušené.

(5) Suspendovaný člen, klub a / alebo jednotlivec stratí svoje členské práva.

(6) Ostatní členovia, kluby alebo jednotlivci nesmie udržiavať kontakt so suspendovanými členmi, kluby alebo jednotlivci.

Vylúčenie: Člen môže byť vylúčený z členstva v TWIF na základe uznesenia prijatého 75% väčšinou členov Federácie prítomných na Výročnom kongrese alebo Mimoriadnom kongrese, výnimočne zvolanom, z nasledujúcich dôvodov:

a) odmietnutie plniť záväzky k TWIF.

b) odmietnutie dodržiavať ustanovenia týchto článkov.

c) pretrvávajúce činnosť, ktorá by mohla viesť, podľa vyjadrenia Výkonného výboru, k poškodeniu dobrého mena športu preťahovaním lanom.

ČLÁNOK 19 - Medzinárodný športový súd (CAS)

(1) TWIF uznáva Nezávislý medzinárodný športový arbitrážny dvor (CAS) so sídlom v Lausanne vo Švajčiarsku. CAS rieši spory medzi TWIF, členmi, klubmi a jednotlivcami.

(2) Ustanovenia Kódexu CAS sa uplatňujú pri rozhodcovskom konaní súvisiacom so športom. CAS primárne uplatňuje rôzne predpisy TWIF, a dodatočne potom, Švajčiarske právo.

(3) Odvolanie proti rozhodnutiu a rozhodnutia prijatého Odvolacím výborom TWIF alebo Kongresom sa podáva na CAS do 21 dní od oznámenia rozhodnutia.

(4) Prípado môže byť postúpený CAS iba po vyčerpaní všetkých ostatných vnútorných postupov.

(5) CAS sa však nezaobrá odvolaním, ktorá vychádza z:

- a) porušenie pravidiel preťahovaní lanom
 - b) pozastavenie maximálne dvoch indoor / outdoor majstrovstvá TWIF, bez ohľadu na to, čo môže byť uplatniteľné v konkrétnom incidente alebo sporu.
- (6) Odvolanie nemá odkladný účinok.
- (7) Všetky náklady spojené s podaním odvolania na CAS nesie účastník podávajúci odvolanie.

ČLÁNOK 20 - Záväzky

- (1) Členovia a kluby sa dohodli, že uznávajú CAS ako nezávislý súdny orgán a zabezpečí, aby ich členovia, predstavitelia a jednotlivci rešpektovali rozhodnutie CAS.
- (2) Odvolanie u všeobecných súdov vo veciach spojených s priestupky proti článkom a ustanoveniam obsiahnutých v ústave a pravidlách TWIF je zakázané, kým neboli vyčerpané interné nápravné a odvolacie postupy stanovené v ústave a pravidlách. K týmto opravným prostriedkom patrí postúpenie veci CAS.
- (3) Aby bolo vyššie uvedené zaistené, členovia vloží do svojej klauzula doložku, ktorá stanovuje, že ich kluby a jednotlivci majú zakázané vzniesť spory na správnych súdoch, kým nebudú všetky vnútorné opravné prostriedky uvedené v bode (2) vyššie vyčerpané.

ČLÁNOK 21 - Odvolacia komisia TWIF Funkčné obdobie:

Trvá 4 roky a zhoduje sa so štvorročným cyklom funkčného obdobia Prezidenta.
zloženie:

- (A) Komisia je zložená z troch členov.
- (B) Právny poradca TWIF je predsedom Komisie.
- (C) Riadne registrovaní členovia navrhujú a Kongres menuje 2 členov a 2 náhradníkov, ktorí tvoria Komisii.

Podmienky a postupy:

- (A) Komisia je zodpovedná za vyslyšania odvolanie proti rozhodnutiu Výkonného výboru, ktoré nebolo potvrdené Kongresom. Odvolanie musí byť podané do 21 dní.
- (B) Komisia môže ustanoviť postupy, ktoré treba dodržiavať počas odvolacieho konania, prípad od prípadu.
- (C) Komisia prijíma rozhodnutia, len ak sú prítomní najmenej traja členovia (z ktorých jeden musí byť predseda / právny poradca).
- (D) Komisia oznámi svoje rozhodnutie všetkým členom prostredníctvom bežných oznámení a obežníkov TWIF.
- (E) Strana, ktorá chce podať odvolanie na odvolaciu komisiu, zloží jednorázovo sumu rovnajúcu sa trom ročným členským príspevkom pokladníkovi TWIF, pred začatím odvolacieho konania.
- (F) Ak nie je opravené, TWIF si ponecháva zálohu na pokrytie nákladov spojených s odvolaním a Odvolací komisiou.
- (G) Ak je odvolanie vyhovené, vklad je vrátený. TWIF však nehradí odvolávajúcemu žiadne náklady (cestovné, právne alebo iné).

ČLÁNOK 22 - Interpretácia ústavy a pravidiel

V prípade sporu vyplývajúceho z výkladu ústavy alebo pravidiel musí prebehnúť konzultácie s právnym poradcom TWIF, na žiadosť Výkonného orgánu alebo dvoch členov, pred prijatím rozhodnutia Kongresom.

V prípade sporov v týchto záležitostiach platí anglické znenie textov.

ČLÁNOK 23 - Úpravy

Zmeny článkov tejto ústavy môžu byť vykonané len Výročnom kongresom alebo Mimoriadnym kongresom zvolaným zvlášť na tento účel. Pri každom hlasovaní musí byť prítomná 75% väčšina.

ČLÁNOK 24 - Osobitné ustanovenia - neamatéri a profesionáli

Medzinárodná federácia TOW, ako kontrolný orgán pre preťahovaní lanom po celom svete, smie, ak tak schváli Kongres, a bez porušenia predchádzajúcich článkov, prevziať pod svoju právomoc a kontrolu neamatéry a profesionálov. Neamatéri a profesionáli sa osobitne registrujú u TWIF, čo znamená, že sú vedení v Záznamoch o kontrole TWIF.

ČLÁNOK 25 - Rozpustenie

Zamýšľané rozpustenie TWIF vyžaduje konanie Mimoriadneho kongresu, na ktorého jedinom bode programu je záležitosť rozpustenie. Kvórum pre rozpustenie je 75% členov a hlasovania o rozpustení vyžaduje 75% väčšinu prítomných hlasujúcich členov.

Ak, po zrušení Federácie, zostane, po splatení všetkých dlhov a záväzkov, akýkoľvek majetok, nebude vyplácaný alebo rozdelený medzi členov Federácie, ale bude použitý k účelu alebo účely, ktoré môžu byť stanovené Federáciou, v čase alebo pred jej rozpustením, a ak nemôžu byť naplnená vyššie uvedené ustanovenia, potom je majetok použitý na charitatívne účely.

ČLÁNOK 26 - Ďalšie záležitosti

Všetky ďalšie záležitosti, na ktoré sa nevzťahuje ústava, pravidlá a pravidlá súťaže TWIF, musí byť postúpené Výkonnému výboru, predtým než bude Kongresom umožnené akékoľvek prerokovanie.

ČLÁNOK 27 - Dátum prijatia a začatia

Články tvoriace túto ústavu boli schválené Výročnom kongresom v Engelbergu vo Švajčiarsku 14. mája 1983 a týmto dátumom nadobudli platnosť.

Zmenil Výročnom kongresom v Drogheda, Írsko, 11. apríla 1992

Zmenil Výročnom kongresom v Londýne, Anglicko, 24. apríla 1993

Zmenil Výročnom kongresom v Rochester, USA, 18. apríla 1998

Zmenil Výročnom kongresom v Cento, Taliansko, 21. apríla 2004

Zmenil Výročnom kongresom v Cape Town, Juhoafrická rep., 7. mája 2005

Zmenil Výročnom kongresom v Minehead, Anglicko, 6. mája 2006

Zmenil Výročnom kongresom v Stenungsund, Švédsko, 12. mája 2007

Zmenil Výročnom kongresom v Amsterdam, Holandsko, 26. apríla 2008

Zmenil Výročnom kongresom v Pretoria, Juhoafrická rep., 2. mája 2009

Zmenil Výročnom kongresom v Belfast, Severné Írsko, 30. apríla 2016

PRAVIDLA (MEDZINÁRODNEJ) SÚŤAŽE TUG OF WAR

1. DEFINÍCIE A ŠPECIFIKÁCIE

Šport preťahovanie lanom:

Preťahovanie lanom ako šport hrajú tímy, ktoré sú plnými členmi Národných združení TOW pridružených k TWIF. Účastníci musia byť amatéri, ako bolo schválené TWIF, a riadia sa pravidlami a pokynmi, ktoré stanovuje Medzinárodná federácia TWIF.

2. KATEGÓRIE

(A) V medzinárodných súťažiach preťahovanie lanom sa rozlišujú tieto kategórie:

Outdoor a indoor

Muži a ženy

Senior, do 23 rokov a Junior Zmiešané 4x4 Muži a Ženy

(B) TWIF každý rok organizuje Majstrovstvá sveta pre kategórie Junior a do 23 rokov ženy a muži

3. HMOTNOSTNEJ KATEGÓRIE

Vo všetkých medzinárodných súťažiach sa rozlišujú tieto hmotnostné kategórie: Svetová súťaž (W), Európska (E), Indoor (I.), Outdoor (O)

4. VÁŽENIE A ZNAČENIE HRÁČOV (STAMPING)

Ultra Featherweight - do 480kg Junior ženy (I.O.) W.

Featherweight - do 500kg ženy do 23 rokov (I.O.) W.

Lightweight - do 500kg Senior ženy (I.O.) W.

Light Heavyweight - do 520kg Senior ženy (O.) E.

Heavyweight - do 540kg Senior ženy (I.O.) W.

Heavyweight - do 560kg Senior ženy (O.) E.

Lightweight - do 560kg Junior muži (I.O.) W.

Lightweight - do 560kg Senior muži (I.) W. (O.) E.

Lightweight - do 580kg Senior muži (O.) W.

Light Middleweight - do 600kg muži do 23 rokov (I.) W.

Light Middleweight - do 600kg Senior muži (I.) W.

Middleweight - do 640kg Senior muži (I.O.) E.W.

Cruiserweight - do 680kg Senior muži (I.) W. (O.) E.

Heavyweight - do 700kg Senior muži (O.) W.

Heavyweight - do 720kg Senior muži (O.) E.

Catchweight - bez hmotnostného limitu

Zmiešané (4 x 4) - do 600kg Senior zmiešané (I.O.) W.

1. Všetci športovci sa najprv akreditujú, akreditačné poplatok sa platí vopred.
2. Všetci potenciálni hráči sa musia zväžiť vo vopred stanovenom termíne.
3. Akreditácia je vykonaná zaregistrovaním športovcov z určitej krajiny a je prístupná len pre kontrolóra a menovaného zástupcu konkrétnej krajiny.
4. Hráč sa váži na individuálne váhe. Počet váh je určený organizátormi a TWIF. Vykonáva sa len jedno váženie na oficiálnej váhe.
5. Po zväžení je hmotnosť hráčov zaznamenaná do tabuľky programu Excel a tiež ručne zaznamenaná do vytlačenej Excel tabuľky, ako záloha.
6. Hráči je oznámená jeho oficiálne overená hmotnosť. Tú potom hráč môže nahlásiť trénerovi svojho tímu.
7. Open Club záznamy
Tréner konkrétneho klubu, ktorý vstupuje do súťaže TWIF klubov, predloží na kontrolu úplný hmotnostný zoznam vo vopred stanovenom termíne. Hmotnostné zoznam musí obsahovať meno, číslo akreditácie a hmotnosť každého hráča, v súčte zodpovedajúcej celkovej hmotnosti určitej hmotnostnej kategórie. Iba osem hráčov, kouč a tréner.
7.1 Tréner môže vymeniť ktoréhokoľvek aj všetkých hráčov kedykoľvek pred a až do značenie (Stamping), pokiaľ nie je prekročená maximálna hmotnosť pre danú hmotnostnej kategórii. Zmeny musí byť trénerom oznámené a odovzdané ku kontrole 30 minút pred začatím Stamping.
8. Vážení národného tímu.
Tréner národného tímu si môže vybrať akékoľvek hráčov zo svojej krajiny, ktorí sú uvedení spoločne so svojou hmotnosťou v Excel tabuľke.
8.1 Tréner môže vymeniť ktoréhokoľvek aj všetkých hráčov kedykoľvek pred a až do značenie (Stamping), pokiaľ nie je prekročená maximálna hmotnosť pre danú hmotnostnej kategórii. Zmeny musí byť trénerom oznámené a odovzdané ku kontrole 30 minút pred začatím Stamping.
9. Tréner konkrétneho národného tímu predloží vyplnený hmotnostnej protokol ku kontrole vo vopred stanovenom termíne.
10. Kontrola tímov sa vykonáva pri žrebovaní súpera pre určitú hmotnostnú kategóriu, potom čo je hmotnosť a číslo akreditácie porovnať s údajmi v Excel tabuľke.
11. Skenery / Čítačky čiarových kódov sú vo vyhradených priestoroch a slúži ku kontrole náhradníkov a kontrolu hmotnosti tímov v priebehu súťaže.

5. VEKOVÝ LIMIT

5.1 Juniorská kategória

Hráč sa môže zaradiť do juniorskej kategórie počnúc rokom, v ktorom hráč dosiahne vek 15 rokov až do konca roka, v ktorom hráč dosiahne vek 18 rokov.

5.2 Kategória do 23 rokov

Hráč - muž je spôsobilý k účasti v kategórii do 23 rokov od roku, v ktorom hráč dosiahne vek 18 rokov až do konca roka, v ktorom hráč dosiahne vek 22 rokov. Hráčka - žena je spôsobilá k účasti v kategórii do 23 rokov od roku, v ktorom hráčka dosiahne vek 16 rokov až do konca roka, v ktorom hráčka dosiahne vek 22 rokov.

5.3 Seniorská kategórie

Hráč - muž je spôsobilý k účasti v seniorskej kategórii počnúc rokom, v ktorom hráč dosiahne vek 18 rokov.

Hráčka - žena je spôsobilá k účasti v seniorskej kategórii počnúc rokom, v ktorom hráčka dosiahne vek 16 rokov.

6. TÍMY A NÁHRADNÍCI

6.1 Počet hráčov v tíme

Na začiatku súťaže sa tímy skladajú z ôsmich hráčov. Zápas je považovaný za zahájený, ak sú oba tímy pripravené ťahať pod priamym dohľadom rozhodcu.

6.2 Členovia národného tímu

Členovia národného tímu musia byť občanmi krajiny, ktorú tím zastupuje. Za doklad o občianstve sa považuje iba pas alebo občiansky preukaz vydaný Ministerstvom vnútra danej krajiny. Členmi tímu sú hráči, tréner a tímový dozorca.

6.3 Podmienky striedanie hráčov

Náhradník môže vystriedať ľubovoľného hráča po dobu trvania súťaže. Výmena hráčov môže byť vykonaná len raz. Výmena hráčov môže byť vykonaná z taktických dôvodov alebo z dôvodu zranenia.

Výmena hráčov môže prebehnúť až po zvážení tímu a po skončení prvého zápasu. Striedaný hráč sa nesmie zúčastniť žiadnych následných zápasov tejto hmotnostnej kategórie. Náhradník musí byť registrovaným hráčom daného klubu alebo krajiny, ktorú reprezentuje.

6.4 Postup pri striedaní

Striedaný hráč a náhradník musí mať na sebe kompletný dres (tričko, šortky, podkolenky a obuv) a musí disponovať akreditačnými preukazmi, ktoré sú predkladané na kontrolu rozhodcovi zodpovedného za zápas; a potom rozhodcovi, ktorý je poverený hlavným rozhodcom zaoberať sa striedaním hráčov.

6.4.1 Akreditačné karty slúži na overenie hráčov a ich hmotnosti, akreditačné údaje sa skenujú alebo zadávajú do systému.

Náhradník musí mať rovnakú alebo menšiu váhu ako hráč, ktorý je striedaný. Celková hmotnosť družstva nemôže byť zvýšená o hmotnosť náhradníka, aj keď tím pôvodne vážil menej ako maximálna hmotnosť pre túto hmotnostnú kategóriu.

Okamžite po striedaní, hlavný rozhodca alebo určený rozhodca zruší pečiatka / pečiatka alebo označenie striedaného hráča a označí nezmazateľnú značkou náhradníka. Hlavný rozhodca alebo určený rozhodca zaznamenajú striedanie do príslušného hmotnostného protokolu pripísaním a odstránením akreditačných čísel hráčov, ktorých sa zmeny týkajú.

6.5 Minimálny počet hráčov

Druhé striedanie nie je povolené. Pokiaľ dôjde k druhému zraneniu, môže tím pokračovať so siedmimi hráčmi. Tím ďalej nepokračuje v súťaži s menej ako siedmimi hráčmi.

7. KOUČ / TRÉNER

Každý tím môže mať tímového kouča, ktorý riadi stretnutie.

Jeden tréner pre každý tím je tiež povolený. Funkciou trénera je postarať sa o svoj tím pred a po zápasoch. Nesmie komunikovať so svojím tímom počas preťahovania a musí zaujať pozíciu podľa pokynov rozhodcu zodpovedného za zápas.

8. ŠPORTOVÝVÝSTROJ

Dres

8.1.1 *Dres hráča*

Tímy majú na sebe riadne športové oblečenie pozostávajúce zo šortiek, tričká alebo trikote a podkolenok alebo ponožiek. Dres hráčov jednotlivých tímov je ich uniformou.

8.1.2 *Dres trénera a tímového dozorca*

Tréner a tímový dozorca sú oblečení, buď v rovnakom drese ako ich tím, alebo v tepláčkovej súprave, ktorá farebne ladí s dresom tímu.

8.1.3 *Pokrývka hlavy*

Hráči, tréner a tímový dozorca smie nosiť nasledujúce pokrývku hlavy; čiapku, šilt alebo šatku. Pokrývka hlavy musí zodpovedať farbe alebo farbám športového dresu. Výnimka: pokrývky hlavy, ako turbany alebo iné podobné pokrývky hlavy, môžu byť povolené podľa náboženstva alebo kultúry. Hlavný rozhodca posudzuje prípad od prípadu.

8.1.4 *Ochranný odev*

Odevy chrániace pokožku sa smie nosiť pod športovým oblečením, a sú schvaľované rozhodcom. Ochranné pásy sú povolené len v prípade, že sa nosia na športovom oblečení. Ochranný odev kotvy (Anchor) nesmie prekročiť maximálnu hrúbku 5 centimetrov; musí sa vždy nosiť pod športovým oblečením a musí byť umiestnené medzi lanom a telom. Nie sú povolené žiadne háčiky, drážky ani iné konštrukcie, ktoré by mohli slúžiť na zaháknutie lana. Odporúčaná vesta Kotvy (viď strana 49).

8.2 Živica

Živica sa smie použiť pre uľahčenie úchopu laná, jej použitie je obmedzené len na ruky. Pri indoorových súťažiach sa smie živica použiť len po získaní oprávnenia používať živicu v športových halách, a je použitá iba podľa pokynov rozhodcov.

8.3 Športové oblečenie pri vážení

Mužské tímy sa váži iba v nepriehľadných šortkách vhodnej veľkosti. Dámske tímy sa váži v nepriehľadných šortkách a v triku alebo vhodnom športovom topu.

Počas váženia nie je potrebné mať obuv, tá by však mala byť k dispozícii úradníkom na kontrolu dodržiavania špecifikácií topánok.

8.4 Obuv

8.4.1 *Outdoorová obuv*

Podpätok: Podpätok musí byť v úrovni podrážky topánky - vertikálne dole od podrážky, ako je vidieť zozadu a zo strany topánky. Predná strana podpätku smerujúce dopredu má byť tiež rovná, kolmá na podrážke a vertikálne dole od podrážky topánky.

Strana podpätku, ktorá je v styku so zemou - "špici" - môže mať vyčnievajúci okraj smerom k prednej časti podpätku s maximálnym výčnelkom 15 mm k vonkajšej strane opätku, merané od zvislej línie podrážky. Druhá strana podpätku musí byť úplne zrovnaná s podrážkou a nesmie mať žiadny výčnelky. Šírka podpätku nesmie prekročiť šírku topánky. Maximálna výška podpätku, vrátane kovovej doštičky o maximálnej hrúbke 6,5 mm, nesmie presiahnuť 35 mm, merané od spodku topánky, tj. 35 mm vrátane hrúbky podrážky. Dĺžka podpätku nesmie byť menší ako jedna štvrtina alebo väčší ako jedna tretina dĺžky topánky. (Vid' obrázok / výkres str.40)

štruktúra podrážky

Podrážka (vrátane opätku) môže byť kovová, ale Podešvová doštička nesmie byť kovová, minimálna hrúbka nekovové doštičky je 6,5 mm. (Vid' obrázok / výkres)

Predná časť topánky môže byť zosilnená alebo ponechaná v pôvodnom stave. Pokiaľ nie je podošva zosilnená, môže byť vyššie než podpätko pri pohľade zo strany na rovnej vodorovnej ploche. V tejto konfigurácii musí byť podošva minimálne o 6,5 mm vyššie než podpätko. Ak je podošva zosilnená, nesmie byť predná časť topánky menšia ako polovica celkovej dĺžky topánky. Maximálna výška vrátane podrážky nesmie byť väčšia ako 35 mm. "Podešvová doštička" nesmie byť kovová a jej hrúbka musí byť minimálne 6,5 mm. (Vid' obrázok / výkres).

8.4.2. Indoorové obuv

Obuv pre indoorové preťahovanie lanom by mala byť vyrobená výrobcovia športovej obuvi. Podrážka môže byť prispôbená, ale nemala by byť širšia alebo dlhšia ako horná časť topánky. Podrážka by mala byť vyrobená z gumy alebo materiálu, ktorý zaisťuje optimálnu priľnavosť, aby nedošlo k poškodeniu ťažnej plochy alebo podlahy. Maximálna dĺžka a šírka podošvy nesmie prekročiť mieru "bosé nohy" hráča o viac než 20%. Jediným materiálom alebo látkou, ktorá môže byť aplikovaná na podošve topánky, je čistá suchá tkanina, ktorá musí byť zbavená všetkých chemikálií alebo tekutín.

Predstavitelia poverení kontrolou rozhodujú v sporných otázkach.

9 ŠPECIFIKÁCIE LANA

9.1 Rozmery lana

Lano nesmie mať obvod menší než 10 centimetrov (100 mm) alebo väčšia ako 12,5 centimetrov (125 mm) a musí byť bez uzlov alebo iných slučiek. Konce lana musí mať omotávku. Minimálna dĺžka lana je 33,5 metra.

Značenie lana

Zástavky alebo značky musia byť pripevnené tak, aby boli ľahko nastaviteľné v prípade, že by sa lano predlžovalo alebo skracovalo.

9.1.1 Značenie lana outdoor

Päť zástavky alebo značiek lana sa pripevní nasledujúcim spôsobom:

- a) jedna (1) zástavka alebo značka v stredu lana
- b) dva (2) zástavky alebo značky, štyri (4) metre na obe strany od stredového značenia
- c) dva (2) zástavky alebo značky, päť (5) metrov na obe strany od stredového značenia
- d) značenie uvedené v a), b) a c) sú v troch rôznych farbách.

9.1.2 Značenie lana indoor

Tri zástavky alebo značky lana sa pripevní nasledujúcim spôsobom:

- a) jedna (1) zástavku alebo značka v stredu lana
- b) dva (2) zástavky alebo značky, dva a pol (2,5) metra na obe strany od stredového značenie
- c) značenie uvedené v a) a b) sú dvoch rôznych farieb.

10 POLE PRE PREŤAHOVANIE A ZNAČENIE

Outdoorové pole pre preťahovanie a značenie

Pole pre preťahovanie musí byť umiestnené na rovnom, trávnom povrchu. Na zemi musí byť vyznačená jedna stredová čiara.

Indoorové pole pre preťahovanie a značenie

Povrch pre preťahovanie musí byť vyrobený z materiálu, ktorý poskytne dostatočné trenie pre bežnú športovú obuv a je schválený TWIF.

Odporúčaná dĺžka poľa pre preťahovanie je 36 metrov. Odporúčaná šírka pole pre preťahovaní je 100-120 cm.

Na povrchu pre preťahovaní je vyznačená jedna stredová čiara a dve bočné čiary štyri (4) metre na obe strany od stredovej čiary.

PRAVIDLÁ PREŤAHOVACÍCH TECHNÍK

11 ÚCHOP LANA

Súťažiacim nie je dovolené uchopiť lano v úseku ohraničenom zástavky alebo značkami. Na začiatku každého preťahovaní musí prvý člen družstva uchopiť lano čo najbližšie vonkajšiemu zástavky alebo značke.

Na lanu sa nesmú vytvárať žiadne uzly ani slučky, ani nesmie byť obtočené okolo žiadnej časti tela ktoréhokoľvek člena tímu. Prekríženie lana vytvára slučku. Na začiatku preťahovanie musí byť lano napnuté tak, že stredový zástavku lana sa nachádza nad stredovým značením na zemi.

12 PREŤAHOVACIE POZÍCIE

S výnimkou kotvy, musí každý člen tímu držať lano oboma holými rukami bežným úchopom, tj. Dlane oboch rúk smerujú nahor, pričom lano prechádza medzi telom a hornou časťou paže. Úchop laná kotvou pozri pravidlo13.

Akékoľvek iné držanie, ktoré bránia voľnému pohybu lana, je tzv. Zámok a je v rozpore s pravidlami. Chodidlá musia byť predsunutá pred kolenami a členovia tímu sú v preťahovacie pozícii po celú dobu.

13 POZÍCIE KOTVY

Posledný súťažiaci tímu sa nazýva kotva. Lano prechádza okolo jeho tela, diagonálne cez chrbát a cez opačné rameno smerom dopredu. Zostávajúca časť lana prechádza pod pazuchy smerom dozadu a von, a zvyšok lana voľne visia smerom nadol. Kotva potom uchopí lano bežným úchopom, dlaňami oboch rúk smerom nahor, obom pažami vysunutými vpred. Kotva môže lano držať pod úrovňou ochranného odevu a kontakt s pásom z bezpečnostných dôvodov neznamená zámok.

PORUŠENIE PRAVIDIEL

14 PORUŠENIE POČAS SÚŤAŽE

Porušenie pravidiel všeobecne

- 1) Sadanie - zámerné sadanie na zem alebo zotrvanie v sede po pošmyknutia.
- 2) Lehane - dotýkanie sa zeme inou časťou tela než nôh.
- 3) Zámok - držanie, ktoré bránia voľnému pohybu lana.
- 4) Úchop - akýkoľvek iný úchop ako bežný, ako je popísané v pravidlách 11, 12 a 13.
- 5) Podopieranie - držanie lana v polohe, keď lano neprechádza medzi telom a hornou časťou paže.
- 6) Pozícia - sadanie na chodidlá alebo na nohy alebo chodidlo nie je predsunuté pred koleno.

- 7) Preklzavanie laná - posúvanie lana rukami.
- 8) Veslovanie - opakované sadanie na zem pohybom chodidiel späť
- 9) Pozícia kotvy - akákoľvek iná pozícia ako je opísaná v pravidle 13.
- 10) Tréner - tréner komunikujúce s tímom počas preťahovania
- 11) inaktivity (nečinnosť) - situácia, kedy tímy počas preťahovania aktívne nevyvíjajú úsilie vedúce k víťazstvu, čo vedie k ustrnutiu na mŕtvom bode a mohlo by poškodiť dobrú povesť tohto športu, predstavuje tzv. "No pull", ktorý môže byť vyhlásený kedykoľvek počas hry. Preťahovanie bude znovu začaté a bude sa pokračovať v tomto stretnutí, buď na novom, alebo menej zničenom teréne v bezprostrednej blízkosti pôvodného preťahovacieho poľa. Nie je dovolené pokračovať v zápase v pôvodnom preťahovacom poli. Pokiaľ stretnutie s obdobím nečinnosti trvá dlhšie ako desať minút, hlavný rozhodca upozorní centrálnemu rozhodcu, aby vyhlásil "no pull".
- 12) vybočovanie - vystupovanie mimo preťahovacie dráhu, pole, povrch, pre získanie nečestnej výhody.

Porušenie pravidiel pri outdoorových súťažiach

13 Opory / stopy robenie jamiek do zeme akýmkoľvek spôsobom, pred povelom "napnúť lano".

15 DISKVALIFIKÁCIA

Tímy dostanú dve (2) napomenutia za porušenie pravidiel v jednom (1) zápase, predtým než sú diskvalifikovaní. Ak len jeden hráč porušuje pravidlá, je z porušovania pravidiel obvinený celý tím.

16 PORUŠENIE PRAVIDIEL

Nesplnenie niektorého z pravidiel pre medzinárodnú súťaž môže viesť k diskvalifikácii tímu zo súťaže.

SÚŤAŽNÉ ZÁPASY A VÝSLEDKY

17 ZÁPASY, ŤAHY A PRESTÁVKA

Bodová súťaž sa skladá z $(n \times (n-1) - 2)$ zápasov, v ktorých n je počet tímov v súťaži. Každý zápas sa skladá z dvoch (2) ťahov. Medzi jednotlivými ťahmi nasleduje prestávka na odpočinok. Môže byť nárokovaná maximálne šiestich (6) minútová prestávka medzi zápasmi, počnúc opustením arény tímom a končiac zoradením tímu na stanovišti.

18 ROZLOSOVANIE

Predtým, než začne preťahovanie, voľba koncov lana je rozhodnutá chytro mince. Po prvom ťahu sa tímy vymenia. Ak je potrebné tretieho ťahu, voľba koncov bude opäť rozhodnutá hodom mince.

19 VÍŤAZNÝ ŤAH

19.1 Víťazný ťah všeobecne

Tím vyhráva, keď pretiahne lano o požadovanú vzdialenosť vyznačenú značkami alebo diskvalifikáciou druhého tímu rozhodcom.

19.2 Víťazný ťah outdoor

Ťah je vyhratý, keď jedna zo značiek po stranách lana je pretiahnutá za značku stredovej čiary na zemi.

19.3 Víťazný ťah indoor

Ťah je vyhratý, keď je stredový zástavku na lanu natiahnutý za postrannú značenie na podlahe.

20 VÝSLEDOK

20.1 Bodová súťaž

Tím, ktorý vyhrá dva (2) ťahy k nule, získa tri (3) body, porazený tím nezíska žiadne (0) body. Ak oba tímy vyhrajú po jednom ťahu, získava každý tím jeden (1) bod.

20.2 Vyradovanie, semifinále a finále

Zápas je vyhratý dvoma víťaznými (2) ťahy z troch (3). Tím, ktorý vyhrá zápas dvoma (2) ťahy k nule (0), získa tri (3) body, pričom porazený tím nezíska žiadne (0) body. Tím, ktorý vyhrá zápas dvoma (2) ťahy ku jednému (1), získava dva (2) body, prehrávajúci tím získava jeden (1) bod.

21 „NO PULL“

"No pull" je vyhlásený v prípade, že;

- a) oba tímy sa dopustili porušenia pravidiel; aj po druhom napomenutí
- b) oba tímy sa dopustili inaktivity - nečinnosti
- c) oba tímy pustili lano pred ukončením ťahu
- d) preťahovanie bolo prerušené jedným z tímov, bez porušenia pravidiel

Ak je "No pull" vyhlásený v prípade a), b) alebo c), nie je udelená žiadna prestávka na odpočinok a ťah sa okamžite, a bez porady alebo asistencie, opakuje. Ak je "No pull" vyhlásený v prípade d), udelí sa primeraná prestávka. V prípade "No pull" za nečinnosť (b), je pred jeho vyhlásením oboma tímom udelené napomenutie, aby mali možnosť zareagovať.

ROZHODOVANIE

22 PREDSTAVITELIA A ROZHODCA

Predstavitelia sú menovaní Medzinárodnou federáciou TOW, aby riadili všetky medzinárodné súťaže. Konečný výber rozhodcov pre medzinárodné súťaže je v kompetencii Technické komisie.

23 PRÁVOMOCI ROZHODCU, KONTROLÓRA A HLAVNÉHO ROZHODCU

V prípade, že kluby a / alebo jednotlivci, ktorí sa zúčastňujú športové udalosti, sa dopustí konania, ktoré by mohlo poškodiť dobré meno športu preťahovanie lanom, sú rozhodcovia, kontrolór a hlavný rozhodca, po vzájomnej dohode, oprávnení vylúčiť klub a / alebo jednotlivca z ďalšej účasti v súťaži. Rozhodca pripraví správu pre TWIF Exco, ktorá podľa článku 12 ústavy, môže prijať ďalšie disciplinárne opatrenia proti klubu a / alebo jednotlivcom.

24 PROVOMOCI A ZODPOVEDNOSTI ROZHODCU

Rozhodca určený pre zápas má výhradnú kontrolu. Je zodpovedný za:

- (1) dodržiavanie pravidiel TWIF
- (2) lano je pripravené k súťaži, predtým než tímy dorazí do preťahovacího poľa

- (3) dodržanie vopred stanoveného časového harmonogramu
- (4) poskytnutie odpočinkového času podľa pravidla 17
- (5) vyhlásenie "No pull"
- (6) diskvalifikácii tímu alebo tímov po napomenutí.
- (7) právomoc rozhodcu udeliť iba jedno priateľské upozornenie konkrétnemu družstvu počas preťahovania.
- (8) diskvalifikáciu tímu, ktorý sa dopustil nedžentlmenského správania, alebo slovom či činom, ohrozil dobrú povesť tohto športu, a to bez predchádzajúceho napomenutia.

Rozhodca, ktorý je zodpovedný za udeľovanie napomenutí, signalizuje napomenutie spoločným signalizačným kódom, označí tím a dodá, či sa jedná o prvé napomenutie či posledné napomenutie. Pokyny vydané hlavným rozhodcom musí byť jasné a stručné s využitím príslušných signálov. Rozhodnutie rozhodcu je vždy konečné.

25 ZODPOVEDNOSTI POSTRANNÝCH ROZHODCOV

Postranné rozhodca musí vždy konať podľa pokynov hlavného rozhodcu. Počas vlastného preťahovania zaujme postranné rozhodca pozíciu po strane súťažiacich tímov a na opačnej strane od hlavného rozhodcu. Postranné rozhodca sleduje súperiace tímy a signalizuje akékoľvek porušenie pravidiel. Postranné rozhodca informuje tím, ktorý sa dopustil prehrešku, o udelení napomenutia hlavným rozhodcom.

26 WEIGHMASTER

V medzinárodných súťažiach, TWIF menuje asistentov, ktorí sa zodpovedajú weighmasterovi (rozhodca zodpovedný za váženie) za správne váženie a označenie všetkých pretekárov.

SIGNÁLY A POVELY

27 ZAČIATOK PREŤAHOVANIA

Keď rozhodca obdrží signál od oboch trénerov, že je všetko pripravené, vydá tímom nasledujúce slovné a vizuálne povelý:

Uchopiť lano - lano sa uchopí, ako je definované v odseku 11,12 a 13, pričom chodidlá sú na zemi.

Napnúť lano - na lano je vyvinuté dostatočné napätie zaisťujúce jeho napnutie. V outdoorových súťažiach si môže každý súťažiaci vytvoriť jednu oporu chodidla, buď pätou, alebo stranou topánky u predsunuté nohy.

Pozor - Rozhodca dá signál pre umiestnenie lana do stredovej polohy. Stredový zástavku lana musí byť nad stredovou čiarou na zemi.

Ťahať - po chvíľke zotrvanie v pozícii.

28 KONIEC PREŤAHOVANIA

Koniec preťahovanie je signalizované zapískaním a ukázaním smerom k tímu, ktorý zvíťazil v preťahovaní, alebo v prípade "no pull", prekrižením rúk a ukázaním na stredovú značku.

Tímom, pripraviť - Jedna ruka ukazuje na tím
Uchopiť lano - Ruky sú predpažené
Napnúť lano - Ruky sú vzpažené, dlane smerujú dovnútra
Lano na stred - Ruka smeruje k strane, na ktorú je potrebné posunúť stred lana
Pozor - Ruky sú vzpažené, dlane smerujú von
Ťahať - Ruky idú rýchlym pohybom zo vzpaženia smerom dole a do strán.
Označenie víťaza - Zapískanie a ruka smeruje k víťaznému tímu
Vymeniť strany - Zapískaní a skríženie rúk nad hlavou
No Pull - Zapískaní a skríženie rúk pred telom
Napomenutie - Zdvihnutá ruka na strane tímu, ktorý porušil pravidlá a oznámenia prvého alebo druhého napomenutia vztýčenými prstami.

30 ZOZNAM OBVYKLÝCH PORUŠENÍ PRAVIDIEL NA SÚŤAŽI

Sadanie - ruka pohybujúca sa horizontálne
Ľah - otvorená ruka v horizontálnej pozícii značiace zem
Zamykanie lana - lakeť dotýkajúca sa stehná zdvihnuté nohy
Úchopy - obe ruky v päst' v pozícii jedna pred druhou
Podopieranie - zdvíhanie spojených rúk pozdĺž tela
Pozície - naznačenie kopu a natiahnutie spodnej časti nohy
Preklzavanie lana - päst'ami naznačený pohyb šplhanie po lane
Veslovanie - veslovanie naznačené pažami a hornou časťou tela
Úchop kotvy - ruka dotýkajúca sa chrbta
Tréner - prst dotýkajúca sa pier
Stopy - päta kopajúca do zeme
Úkrok - úkrok jednou nohou

ORGANIZÁCIA SÚŤAŽE

31 Všeobecne

Majstrovstvá sveta TWIF sa skladá z kvalifikačného kola, semifinále a finále.

- Kvalifikačné kolo je bodová súťaž. Rozlosovanie sa uskutoční za prítomnosti menovaných delegátov Medzinárodnej federácie TOW. (Pozri pravidlo 37)
- Z kvalifikačnej súťaže postupujú štyri tímy do semifinále. Porazené tímy sa ďalej stretnú o bronzovú medailu a víťazi semifinále sa stretnú o zlato a striebro vo finálovom zápase.

32 Minimálny počet tímov

Pre účasť na majstrovstvách sveta alebo Európy sú potrebné minimálne 4 tímy v jednej hmotnostnej kategórii. Ak sa nezúčastní štyri tímy v rámci jednej hmotnostnej kategórie, nebude súťaž uznaná ako Majstrovstvá sveta či regiónov.

33 Súťaž jednej skupiny

Ak je v jednej hmotnostnej kategórii menej ako 12 tímov, všetky tímy súťaží v jednej súťaži o kvalifikačné body.

- Najlepšie štyri tímy kvalifikačného kola postupujú do semifinále.

- Tím na 1. mieste sa stretne s tímom na 4. mieste a tím na 2. mieste sa stretne s tímom na 3. mieste
- Víťazi zápasov potom budú súťažiť o zlatú a striebornú medailu a porazení budú súťažiť o bronzovú medailu

34 Súťaž viac skupín

Ak je v jednej hmotnostnej kategórii 12 alebo viac tímov, je kvalifikačné kolo súťaže rozdelené do dvoch skupín.

Rozdelenie do skupín je založené na hodnotenie z predchádzajúcich platných súťaží (Majstrovstvá sveta, Majstrovstvá regiónov)

Tímy, ktoré sa umiestnia na prvom a druhom mieste v kvalifikačnej bodovej súťaži, postupujú do semifinále. Tímy, ktoré sa umiestnia na prvom mieste vo svojej skupine, sa stretnú s tímami, ktoré sa umiestnia na druhom mieste v druhej skupine. V prípade, že po kvalifikačnej súťaži majú prvé dva tímy v určitej skupine rovnaký počet bodov, bude sa ich umiestnenie riadiť pravidlom 35.

Pravidlá pre štandardizáciu počtu tímov v skupine

menej ako 4 tímy - nesúťažia

4-11 tímy – 1 skupina

12-22 tímy – 2 skupiny

23-44 tímy – 4 skupiny

44 < tímy – 8 skupiny

Program súťaže: Majstrovstvá TWIF

1. deň dopoludnie

680kg muži

600kg muži U / 23

500kg ženy U / 23

1. deň popoludnie

560kg muži

520kg ženy

2. deň dopoludnie

720kg muži

600kg zmiešané

560kg muži juniori

480kg ženy juniorky

2. deň popoludnie

640kg muži

560kg ženy

Pravidlá určujúce poradie tímov pri súťaži: Ak je viac ako jedna skupina v danej hmotnostnej kategórii, a ak tieto skupiny majú rôzny počet tímov, skupina s väčším počtom tímov začne súťaž náležitým počtom ťahov a ďalej súťaží skupiny s menším počtom ťahov.

35 Stanovenie poradie v kvalifikačnej súťaži

Nasledujúce pravidlá určujú, ktoré tímy postúpia do semifinále po kvalifikačnom kole súťaže. Tieto pravidlá sa taktiež uplatňujú pre určenie poradia tímov s rovnakým počtom bodov v kvalifikačnom kole.

(1) Výsledok zápasov

Tímy, ktoré dosiahnu najlepšie výsledky v zápasoch kvalifikačných kôl, sa kvalifikujú do semifinále ako prvý.

(2) Štartov zápasy

V prípade, že výsledky medzi týmy budú nerozhodné, potom tím s najväčším počtom vyhratých zápasov sa dostane do semifinále.

(3) Napomenutie

V prípade, že prvé dve možnosti nerozhodnú o výsledku, tímy s najmenším počtom napomenutí v kvalifikačných kolách sa ako prvý kvalifikujú na účasť v semifinále. (Počet napomenutí tímu v stretnutí je celkový počet napomenutí nahromadených v jednotlivých ťahoch v rámci stretnutí. Tímu, ktorý je v kvalifikačných kolách diskvalifikovaný, sú udelená tri napomenutia. V prípade No-pull, sú napomenutia udelená pred vyhlásením No-pull, pripočítaná k celkovému počtu napomenutí tímu v zápase. v prípade, že je No-pull vyhlásený kvôli porušeniu pravidiel, ako je uvedené v pravidle 21 (a) oba tímy dostanú tri napomenutia.

(4) Hmotnosť tímu

V prípade, že prvé tri možnosti nerozhodnú o výsledku, tím (y) s najnižšou celkovou hmotnosťou sa kvalifikujú na účasť v semifinále. Pre toto kritérium bude použitá overená hmotnosť z hmotnostného protokolu.

(5) Hod mincí či žrebovanie

V prípade, že všetky uvedené kritériá nerozhodnú o výsledku, rozhoduje o kvalifikáciu pre účasť v semifinále hod mincí či žrebovanie.

36 Odstúpenie a rozlosovanie

Po prvom rozlosovaní môže nasledovať druhé rozlosovanie, ak tím po prvom rozlosovaní odstúpi zo súťaže, súťaž pre danú hmotnostnej kategórii neprebehne.

37 Kvalifikačné kolo

Kvalifikačné kolo je bodová súťaž. V prípade, že tím alebo tímy (klubové alebo národný) odstúpi zo súťaže po rozlosovaní, čo spôsobí výraznú nerovnováhu v počte tímov v skupinách, prebehne druhé rozlosovanie, aby bolo zaistené rovnomernejšie rozdelenie tímov do skupín pre bodovú súťaž. Rozlosovanie sa uskutoční za prítomnosti menovaných delegátov TWIF.

38 Odstúpenie tímu

Odstúpenie tímu a rozlosovanie sa vykonáva pod priamym dohľadom vymenovaných zástupcov súťaže, ktorí ďalej rozhodujú v sporných otázkach.

Zmeny pravidiel pre medzinárodnú súťaž zmenené Výročnom kongresom v:

Drogheda Írsko 11.aprila 1992
Londýn Anglicko 24.aprila 1993
Rochester USA 18.aprila 1998
Mogelsberg Švajčiarsko 6.kvĕtna 2000
Pretoria Južná Afrika 28.aprila 2001
Assen Holandsko 27.aprila 2002
Rochester USA 3.mája 2003
Cento Taliansko 21.aprila 2004
Kapské m. Južná Afrika 7.mája 2005
Minehead Anglicka 6. mája 2006
Londýn Anglicko 2.kvĕtna 2010
Appenzell Švajčiarsko 7.mája 2011
Belfast Severné Írsko 12.aprila 2014
Kapské m. Južná Afrika 24. marca 2017

TYPE A

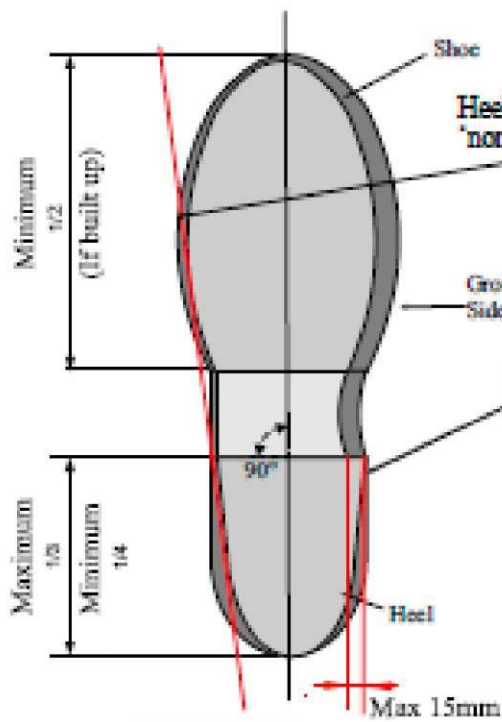

View of bottom of the shoe with 'cut-out' instep

TYPE B

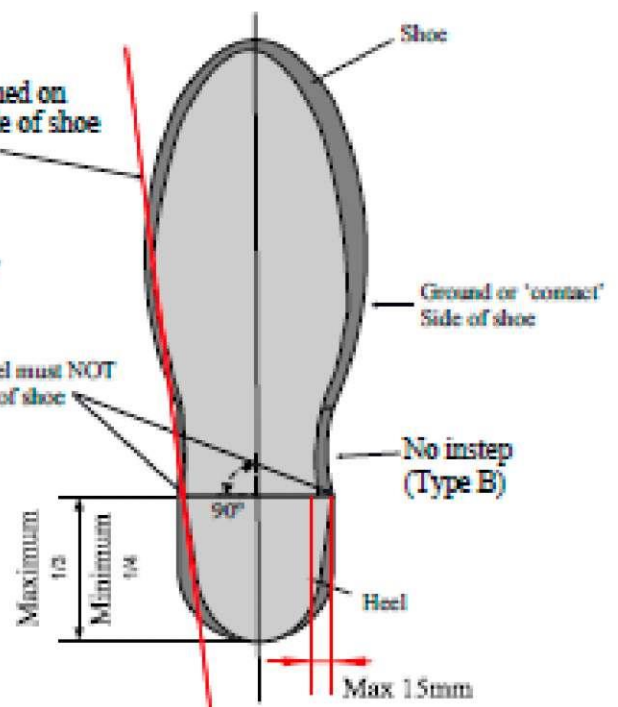

View of bottom of the shoe without 'cut-out' instep

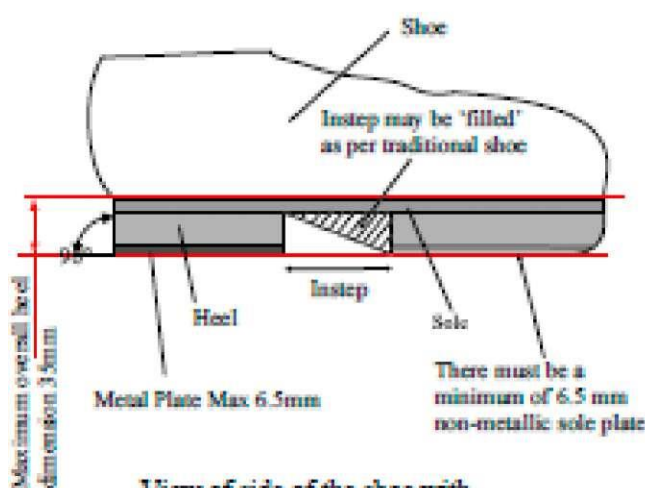

View of side of the shoe with 'cut-out' instep (Type A)

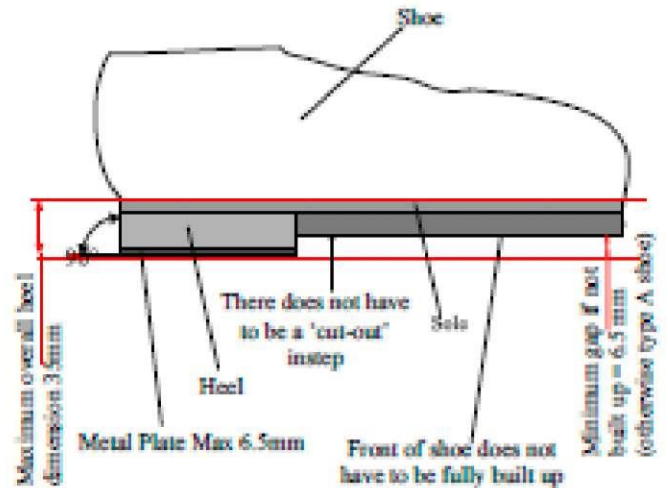

View of side of the shoe without 'cut-out' instep (Type B)

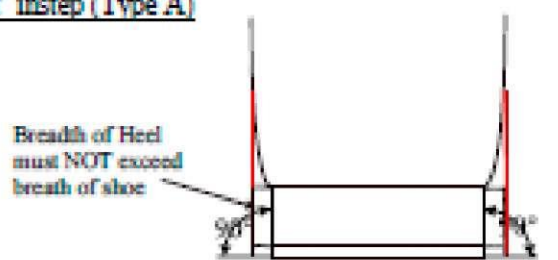

View of heel from the rear of the shoe (Type A and B)

Príloha č. 1 Signalizácia povelov

TEAM ARE YOU READY - tímom, pripraviť

PICK UP THE ROPE - uchopiť lano

TAKE THE STRAIN - napnúť lano

ROPE TO CENTRE - lano na stred

STEADY - pozor

PULL - ťahať

INDICATING WINNER - označenie víťaza

CHANGE ENDS - vymeniť strany

NO PULL - no pull - žiadne pretiahnutia

FIRST CAUTION - prvý napomenutie

SECOND CAUTION - druhé napomenutie

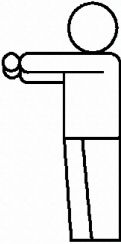
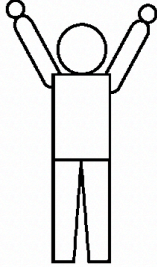
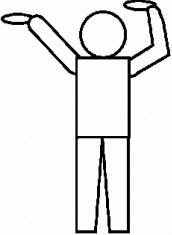
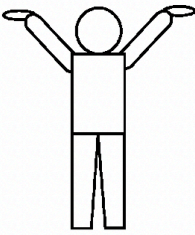
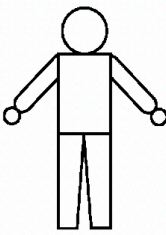
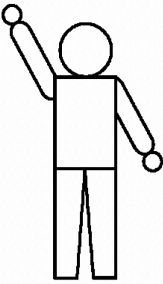
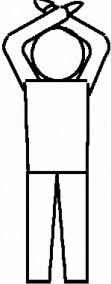
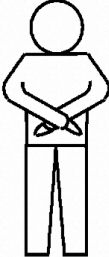
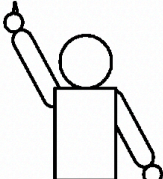
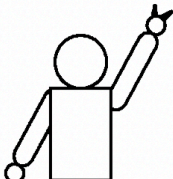
		
TEAM ARE YOU READY	PICK UP THE ROPE	TAKE THE STRAIN
		
ROPE TO CENTRE	STEADY	PULL
		
INDICATING WINNER	CHANGE ENDS	NO PULL
		

Príloha č. 2 Signalizácia porušení pravidiel

SITTING - sadanie

Leaning - ľahanie

LOCKING - zamykanie lana

GRIP - úchop

PROPPING - podopieranie

POSITION - pozície

CLIMBING - preklzávaniu

Rowing – veslovanie

Anchorman - kotva

TRAINER - tréner

FOOTHOLDS - stopy

SideStep – úkrok

		
SITTING	LEANING	LOCKING
		
GRIP	PROPPING	POSITION
		
CLIMBING	ROWING	ANCHORMAN
		

Vesta kotvy



PRAVIDLÁ REPREZENTAČNÝCH NÁRODNÝCH TÝMOV

1 Podmienky reklamy

Národný tím môže obliecť súťažné dresy s reklamou počas Majstrovstiev TWIF za podmienok uvedených v týchto pravidlách. Tím pozostáva z 8 hráčov, kouča a trénera.

- Používanie názvov firiem a produktov je povolené, rovnako ako obchodných značiek a produktových radov, ak nepoškodzujú dobrý vkus.
- Reklama nesmie mať politickú, náboženskú alebo ideologickú povahu.
- Reklama na alkohol, tabak a drogy nie je povolená.
- Používanie fluorescenčných farieb nie je povolené. Toto pravidlo sa nevzťahuje iba na inzerciu, ale aj na materiál, z ktorého sa vyrába dres.
- Súťažný dres musí byť v súlade s pravidlami TWIF.
- Reklama na iných častiach súťažného drese (napr. Topánky, ponožky atď.) Nie je povolená.

2 Rozmery reklamných plôch (vid'. príloha č. 3)

Maximálne rozmery a celková plocha pre reklamu na súťažnom drese hráča je buď;

- výška písmen 10 cm pri použití v názve inzerentov alebo;
- plocha 300 cm², v prípade jedinej reklamnej plochy alebo
- celková plocha 150 cm² pre maximálne tri reklamné plochy, z ktorých dve môžu byť rovnakého inzerenta.

Maximálne rozmery a celková plocha pre reklamu na súťažnom drese kouča je;

- celková plocha 75 cm², pri čom dres kouča má identifikačné číslo a reklamnú plochu maximálne 75 cm² (pozri obrazová príloha)

3 Identifikačné čísla

Organizátor majstrovstiev môže, na súťažiach TWIF, zobraziť reklamu na identifikačných číslach. Tieto čísla musia nosiť kouč tímu. Na číslach je povolená reklama iba jednej firmy alebo obchodné značky a nesmie prekročiť výšku 5 cm a maximálnu plochu 75 cm². Čísla nesmie byť zmenšená, prekrytá alebo pozmenená.

4 Bez ručenia

TWIF nie je zodpovedný ani neručí za žiadne spory, ktoré by mohli vzniknúť z reklamných zmlúv medzi členskou federáciou TWIF a reklamnými spoločnosťami alebo sponzormi.

5 Sankcie za nedodržanie

Nedodržanie týchto predpisov bude riešiť Výkonný výbor TWIF a môže byť potrestaný pokutou alebo zákazom reklamy.

Príloha 3 Obrazový príklad reklamy

Príklad reklamná plocha na tričkách alebo šortkách



r

Výška písmena 10 cm



MAX TRI REKLAMNÉ PLOCHY O CELKEM 150 CM²

PREDSTAVITELIA TWIF

PODMIENKY REFERENČNÝCH VÝBOROV A KOMISIOU

1 Výkonný výbor

Členovia výboru sa volia Kongresom a menovaní na výkon funkcie výkonnej moci.

1.1. ZLOŽENIE

(Ref. Článok 11 Ústavy TWIF)

Nasledujúce predstavitelia sú volení členmi a menovaní na výkon funkcie výkonnej moci .: •
Prezident

- Senior Viceprezident
- Viceprezident
- Generálny tajomník • Pokladník

1.2. FUNKČNÉ OBDOBIE

(Ref. Článok 11 Ústavy TWIF)

Funkčné obdobie je štyri roky. Po tomto období môžu byť kandidáti opätovne zvolení Kongresom. Ak v lehote uvedenej v odseku 2 tohto článku predstaviteľ odstúpi od výkonu funkcie výkonnej moci alebo ďalej nemôže vo funkcii pôsobiť, môže Výkonný orgán vymenovať iného predstaviteľa, ktorý pôsobí vo voľnom úrade po dobu trvania až do budúceho Výročného kongresu.

1.3. POVINNOSTI

(Ref. Článok 12 Ústavy TWIF)

Výkonný výbor je správnym orgánom TWIF. Riadi záležitosti TWIF v súlade s pravidlami. Musia svoje činnosti hlásiť na Výročnému kongrese, ktorý musí tiež pripraviť. Reprezentuje TWIF pri všetkých príležitostiach. Výkonný orgán môže vymenovať dočasné predstaviteľa v prípade odstúpenia predstaviteľov.

Výkonný orgán navrhuje pridelenie právneho poradcu a / alebo rozhodcov, ak je to nevyhnutné. Pridelenie právneho poradcu a rozhodcov schváli Kongres. Výkonný orgán môže v prípade konkrétnych úloh alebo vzťah; menovať až (2) predstaviteľa, ktorých funkčné obdobie skončí ukončením osobitnej úlohy alebo vzťahu.

1.4. ZASADNUTIE

Výkonný výbor sa schádza pri nasledujúcich príležitostiach; • na začiatku roka

- pred Kongresom
- k príležitosti Majstrovstiev sveta / majstrovstiev Európy

2. TECHNICKÉ a atletické KOMISIE

Komisia je poradným orgánom, ktorý podlieha Výkonnému orgánu TWIF a Kongresu.

2.1. ZLOŽENIE

Komisia pozostáva z maximálne desiatich a najmenej šesť členov, menovaných Výkonným výborom, z čoho najširšieho spektra. Členské štáty môžu predložiť mená potenciálnych členov k posúdeniu Výkonným výborom pred konaním Kongresu, na ktorom budú členovia vymenovaní. Vymenovanie bude ratifikované v súlade s článkom 13 ústavy TWIF. Komisia môže v prípade potreby vyzvať osoby, aby sa zúčastnili schôdze, a to za účelom zvláštneho poradenstva. Tieto osoby môžu osloviť Komisiu len na žiadosť a nemajú hlasovacie práva.

2.2. FUNKČNÉ OBDOBIE

Dĺžka funkčného obdobia komisie je štyri roky.

2.3. POVINNOSTI

Komisia zastáva povinnosť:

- radiť vo všetkých záležitostiach týkajúcich sa Pravidiel medzinárodnej súťaže.
- radiť v otázkach týkajúcich sa preťahovanie lanom, na základe výzvy Výkonného výboru alebo Kongresu TWIF.
- radiť v otázkach, ktoré Výkonnému výboru oznámi členská asociácia, a o ktorých si Výkonný výbor želá pripomienok Komisie.
- prerokovať všetky relevantné záležitosti, ktoré Komisii predkladajú členovia Komisie, pre ďalšie odovzdanie Výkonnému výboru
- dvakrát ročne na Majstrovstvách sveta, organizovať Kurzy rozhodcov pre rozhodcov 1. stupňa nominované členskými asociáciami, kde vhodné nominácie zaisťujú životaschopnosť kurzu.
- v spolupráci s vyššie uvedenými kurzy, usporadúva (do) Školenia pre rozhodcov z Panelu rozhodcov TWIF.

2.4. ZASADNUTIE

Komisia sa obvykle schádza v deň pred Majstrovstvami sveta alebo Majstrovstvami Európy. Agenda, vrátane času a miesta zasadnutí, bude oznámená tri týždne pred zasadnutím.

3. KOMISIA PRE TLAČ A PUBLICITU

Komisia je poradným orgánom, ktorý podlieha Výkonnému orgánu TWIF a Kongresu.

3.1. ZLOŽENIE

Komisia sa skladá z maximálne piatich členov menovaných Výkonným výborom.

3.2. FUNKČNÉ OBDOBIE

Doba vymenovanie do Komisie je štyri roky.

3.3. POVINNOSTI

Komisia má za povinnosť:

- zaisťovať pravidelné publikovanie časopisu TWIF,
- zaisťovať tvorbu a úpravu webových stránok TWIF,
- zabezpečiť, aby výdavky na tlač a propagáciu nepresiahli rozpočet, • radiť Výkonnému výboru v otázkach tlače a propagácie.

3.4. ZASADNUTIE

Komisia zvyčajne zasadá na Kongrese a / alebo na Majstrovstvách sveta alebo Európy. Agenda, vrátane času a miesta konania schôdze, bude oznámená tri týždne pred zasadnutím.

4. LEKÁRSKA / antidopingový KOMISIE

Komisia je poradným orgánom, ktorý podlieha Výkonnému orgánu TWIF a Kongresu.

4.1. ZLOŽENIE

Komisia pozostáva z troch členov so zodpovedajúcimi odbornými znalosťami menovanými Výkonným výborom. Menovanie je ratifikované v súlade s článkom 13 ústavy TWIF.

Komisia môže, v prípade potreby, vyzvať osoby, aby sa zúčastnili schôdze, a to za účelom zvláštne porady. Tieto osoby sa môžu obrátiť iba na Komisiu a nemajú hlasovacie práva.

4.2. FUNKČNÉ OBDOBIE

Doba vymenovanie do Komisie je štyri roky.

4.3. POVINNOSTI

Komisia má za povinnosť:

- radiť Výkonnému výboru vo všetkých otázkach týkajúcich sa dopingovej kontroly,

- zabezpečiť správny postup dopingovej kontroly v spolupráci s orgánom pre kontrolu dopingového hostiteľskej krajiny,
- reportovať Výkonnému výboru výsledky dopingovej kontroly po súťaži,
- zabezpečiť, aby bol vykonaný správny postup v prípade pozitívnych testov,
- radiť Výkonnému výboru v akejkoľvek športovej lekárskej záležitosti, pre ktorú Výkonný výbor požiadal Komisiu o radu.

4.4. ZASADNUTIE

Komisia zvyčajne zasadá na Kongrese a / alebo na Majstrovstvách sveta alebo Európy. Agenda, vrátane času a miesta konania schôdze, bude oznámená tri týždne pred zasadnutím.

5. ODVOLACIA KOMISIA

Odvolacia komisia je zodpovedná za vyslyšania odvolanie proti rozhodnutiu Výkonného výboru, ktoré Kongres neuznal. Zloženie a zadania sú uvedené v článku 21 Ústavy TWIF. Menovaný právny poradca TWIF je predsedom Komisie.

6. KOMISIE TUE (VÝNIMKA PRE TERAPEUTICKÉ POUŽITIE)

Komisia TUE je menovaná v súlade s článkom 4.3.2 antidopingových pravidiel TWIF. Komisia pozostáva z panelu troch lekárov, na čele s predsedom panelu.

PREDSTAVITELIA MEDZINÁRODNÝCH SÚŤAŽÍ

Poznámka: Kontrolór, rozhodca a hlavný rozhodca majú, po vzájomnej dohode, právomoc vylúčiť tímy a / alebo jednotlivca z účasti v súťaži, v súlade s právomocami predstaviteľov.

1 KONTROLÓR

Kontrolór je zodpovedný za celkový priebeh súťaží a pracuje v úzkej spolupráci s hlavným rozhodcom a rozhodcom. Kontrolór je zvyčajne Generálnym tajomníkom TWIF.

1.1 POVINNOSTI

Kontrolór má za povinnosť

- pred zahájením súťaže kontrolovať hmotnostnej protokoly tímov, ktoré boli prihlásené do súťaže. Hmotnostné protokoly odovzdáva kontrolórovi weighmaster. Kontrolór overuje, či tímy absolvovali váženie a zaviazali sa dodržiavať pravidlá súťaže TWIF.
- zabezpečiť, aby boli úplné informácie sprostredkované verejnosti po celú dobu súťaže, s dôrazom na zmeny času štarte konkrétnej hmotnostnej kategórie a zaistí, aby tímy danej hmotnostnej kategórie boli oboznámené s týmito zmenami.
- zabezpečiť, aby boli rozpis súťaže odovzdané predstaviteľom TWIF (oficiálnym rozhodcom, komisárom a časomeračom / zapisovateľom) a tímovým trénerom.
- zabezpečiť, aby boli medaily a ceny pripravené na odovzdanie, a aby tímy a diváci boli informovaní, v aký čas bude prebiehať odovzdávanie cien víťazom.
- voliť časomerača / zapisovateľa pre Majstrovstvá sveta a Európy.
- inštruuje časomerača / zapisovateľa pred začiatkom súťaže.

2 ROZHODCA SUDCA

Rozhodca sudca je zodpovedný za riešenie záležitostí sporov a nedisciplinovanosti, ktoré nesúvisia s preťahovaním a úzko spolupracuje s audítorom a hlavným rozhodcom.

Rozhodca sudca nikdy nerozhoduje v súťaži ako rozhodca.

2.1 POVINNOSTI

Rozhodca sudca má za povinnosť:

- zabezpečiť, aby sťažovateľ predložil akúkoľvek závažnú námietku v písomnej podobe, pričom uvedie povahu sťažnosti a v prípade porušenia pravidiel TWIF, relevantné pravidlo alebo smernicu
- zabezpečiť, aby usporiadatelia nedovolili vstup neoprávneným osobám do priestoru práve prebiehajúcej súťaže
- napomáhať hlavnému rozhodcovi dodržiavať harmonogram súťaže a zabezpečiť ukončenie súťaže s minimálnym oneskorením
- potvrdiť, po konzultácii s hlavným rozhodcom, prípadnú nutnosť premiestniť lano do iného pole pre preťahovanie

3 HLAVNÝ ROZHODCA

Hlavný rozhodca zodpovedá za celú arénu preťahovanie lanom a úzko spolupracuje s kontrolórom a rozhodcom.

3.1 POVINNOSTI

Hlavný rozhodca má za povinnosť:

- zabezpečiť "rozloženie" všetkých súťažných lán a ich správne označenie.
- inštruovať všetky rozhodca a usporiadateľa pred začiatkom súťaže
- prideliť rozhodcom príslušná súťažné lana
- zaoberať sa záležitosťami sporov a nedisciplinovanosti súvisiacimi s preťahovaním a odovzdávaním

všetky ostatné záležitosti sporov a nedisciplinovanosti rozhodcovi sudcovia

- zabezpečiť prestávky na jedlo pre rozhodcov
- rozhodnúť o prípadnom premiestnení laná do iného poľa pre preťahovaní
- zabezpečiť, aby usporiadatelia mali tímy zoradené pri vstupe do arény včas a pripravené k súťaži

4 WEIGHMASTER

(Ref. Článok 25 pravidiel TWIF)

V medzinárodných súťažiach môžu byť menovaní asistenti TWIF, ktorí sú zodpovední weighmasterovi (rozhodca zodpovedný za váženie) za správne váženie a označenie všetkých pretekárov.

Weighmaster je zodpovedný za všetky záležitosti súvisiace s vážením a úzko pracuje s kontrolórom a hlavným rozhodcom.

4.1 POVINNOSTI

Weighmaster má za povinnosť;

- skontrolovať presnosť (digitálnych / elektronických) váh
- po konzultácii s hosťateľskou krajinou zabezpečiť nastavenie váh
- poskytnúť pečiatky pre označenie súťažiacich
- vymenovať rozhodca pre asistenciu pri vážení
- určiť rozhodca k váham a pre kontrolu topánok súťažiacich
- zabezpečiť, aby sa tímy zhromaždili u váh

- zabezpečiť, aby tímoví tréneri podpísali príslušnú časť hmotnostného protokolu, čím zaväzujú tím striktne dodržiavať pravidlá TWIF
- v prípade potreby skontrolovať cestovný pas súťažiaciho kvôli potvrdeniu veku
- informovať hlavného rozhodcu o značkách na nohách a / alebo pažiach súťažiacich
- zabezpečiť, aby sa všetky hmotnostné protokoly odovzdané kontrolórovi
- prijímať rozhodnutia v prípade sporu medzi súťažiacim a rozhodcom, ktorý kontroluje obuv
- zaznamenať mená súťažiacich, ktorých topánky nevyhovujú špecifikácii, a zabezpečiť, aby boli pred začatím súťaže znova skontrolované
- poradiť sa s rozhodcom v prípade, že topánky stále nevyhovujú špecifikácii po preskúmaní pred zahájením súťaže
- uzavrieť váhy v určený čas
- poradiť sa s kontrolórom a hlavným rozhodcom, pokiaľ existujú poľahčujúce okolnosti, ktoré vyžadujú váženie tímu (a) po uzavretí váhy.

5 HLAVNÉ USPORIADATEĽ

Hlavný usporiadateľ zabezpečí, aby boli tímy včas zhromaždené pri vstupe do arény a pripravené pochodovať s zodpovednými rozhodcami k lanu.

5.1 POVINNOSTI

Hlavný usporiadateľ má za povinnosť:

- zúčastňovať sa všetkých brífingov
- osloviť organizátorov a vymenovať usporiadateľa
- spoločne s audítorom a hlavným rozhodcom určiť poradie tímov v súťaži
- inštruovať usporiadateľa pred začiatkom súťaže a prideliť ich do príslušných rohov / zón.
- zvoliť jedného usporiadateľa, ktorý bude mať na starosti každý roh / zónu.
- rozdať usporiadateľom štítky s označením "usporiadateľ" a vybrať ich späť na konci každého dňa
- úzko spolupracovať s audítorom a hlavným rozhodcom po celú dobu súťaže a s ich súčinnosťou zabezpečiť hladký priebeh programu
- rozdať rozpisy súťaže do každého rohu / zóny
- zabezpečiť doprovod športovcov k váhe
- zabezpečiť, aby všetky tímy boli pripravené k okamihu začatia súťaže
- úzko spolupracovať s kontrolórmí a organizátormi pri príprave príslušných tímu na záverečnú prehliadku a odovzdávanie cien
- zhromaždiť tímy, v spolupráci s hlavným rozhodcom, na finále
- informovať kontrolóra v priebehu celej súťaže - odovzdávať pokyny hlavného rozhodcu o tom, aké laná majú byť použité a kde sa majú uskutočniť jednotlivé zápasy.

6 ROZHODCA

(Ref. Článok 22 TWIF pravidiel)

Konečný výber rozhodcov pre medzinárodné súťaže je v kompetencii Technické komisie.

6.1 CENTRÁLNE ROZHODCA

(Ref. Článok 24 TWIF pravidiel)

Rozhodca zodpovedný za zápas má výhradnú kontrolu. Je zodpovedný zabezpečiť:

- dodržiavanie pravidiel TWIF
- aby lano bolo pripravené k súťaži predtým, než tímy dorazí do poľa pre preťahovaní
- dodržanie vopred stanoveného časového harmonogramu, pokiaľ je to možné.
- Má právomoc;
- udeľovať pauzy pre odpočinok podľa pravidiel č 17
- vyhlásiť "No pull"
- diskvalifikovať tím alebo tímy po napomenutí
- diskvalifikovať tím bez predchádzajúceho napomenutia, ak tím konštatuje vinným z nekorektného správania a slovom alebo činom poškodil dobré meno tohto športu.

V prípade, že centrálna rozhodca udeľuje napomenutie, ktoré je signalizované spoločným signalizačným kódom, označením tímu a výzvou "prvé napomenutie" alebo "posledný napomenutie" Akékoľvek pokyny vydané centrálnym rozhodcom musí byť jasné a stručné s využitím príslušných signálov.

Rozhodnutie rozhodcu je vždy konečné.

6.2 POSTRANNÝ ROZHODCA

(Ref. Článok 25 TWIF pravidiel)

Postranné rozhodca musí vždy konať podľa pokynov zodpovedného rozhodcu. Počas vlastného preťahovanie musí postranný rozhodca zaujať pozíciu po strane súťažiacich tímov a na opačnej strane od centrálného rozhodcu. Postranné rozhodca sleduje súperiace tímy a hlási porušenie pravidiel centrálnemu rozhodcovi príslušnými signály. Postranné rozhodca informuje tím, ktorý sa dopustil prehrešku, o udelení napomenutia centrálnom rozhodcom.

7 HLAVNÝ ČASOMERAČ / ZAPISOVATEĽ

Hlavný časomerač / zapisovateľ je priamo zodpovedný kontrolórovi. Hlavný časomerač / zapisovateľ je zodpovedný za všetky ostatné časomerača / zapisovateľa. Asistuje im v sporných otázkach. Tiež zaisťuje, aby výsledky boli správne zaznamenané buď pomocou počítača a / alebo čitateľne ručne.

7.1 POVINNOSTI

Hlavný časomerač / zapisovateľ má za povinnosť:

- zúčastňovať sa všetkých brífingov a na záver hlavného brífingu, spoločne s kontrolórom, zoznámiť časomerača / zapisovateľa s požiadavkami.
- úzko spolupracovať s kontrolórom vo všetkých záležitostiach súťaže. Spoločne rozhodovať o tom, koľko časomeračov / zapisovateľov bude potrebné pre váženie a štart súťaže. Zabezpečiť, aby bol dodržaný čas začiatku súťaže a rozhodnúť spoločne s kontrolórom, aký časomerač / zapisovateľ si reportovať do arény / haly.
- vymenovať personál, ktorý je zodpovedný za zber trestných kariet od rozhodcov.
- uistiť sa, že časomerači / zapisovatelia majú dostatok zapisovacích listín s dostatočným časovým predstihom pred začiatkom každej súťaže a hmotnostné kategórie. Tiež sa uistiť, že kópia rozpisu súťaže boli rozdane ostatným rozhodcom.
- ak dôjde k nejasnostiam týkajúce sa napomenutia, byť pripravený okamžite posúdiť s rozhodcom adekvátnosť zásahu. Omeškania umocňuje nejasnosť. Toto opatrenie musí byť vykonané okamžite.
- zabezpečiť, aby časomerači / zapisovatelia dostali "priestor a čas", v prípade, že sa musí pristúpiť

k osobitným opatreniam.

- v závere súťaže zabezpečiť pre časomerača / zapisovateľa dostatok listín pre zápis jednotlivých

zápasu, záverečné listy a tabuľky. Potvrdiť si s hlavným rozhodcom alebo kontrolórom cez slúchadlá u akých lán sa odohrajú zápasy. Uistiť sa, že každý časomerač / zapisovateľ si je plne vedomý, ktorý zápas / zápasy a ktoré lano / laná budú použité.

- uistiť sa, že kontrolór má k dispozícii úplný zoznam tímov a ich celkového umiestnenia v súťaži pre následný ceremoniál odovzdávania medailí.

- na konci súťaže zabezpečiť, aby boli výsledky dôkladne skontrolované, než budú administratívne spracované a zaznamenané na disk alebo do výsledkovej knihy. Tiež zhromaždiť výsledkovej listiny od všetkých časomeračov / zapisovateľov a umiestniť ich do priechodka pre budúce použitie, a odovzdať kontrolórovi.

8. ČASOMERAČ / ZAPISOVATEĽ

Časomerač / zapisovateľ zaznamenáva počas súťaže výsledky tímov a disponuje dôkladnú vedomosťou pravidiel TWIF pre medzinárodné súťaže. Úloha zapisovanie môže byť vykonávaná jedným alebo dvoma časomerači / zapisovateľovi. Časomerač / zapisovateľ sa zodpovedá hlavnému časomerači / zapisovateľovi a kontrolórovi.

8.1 POVINNOSTI

Časomerač / zapisovateľ má za povinnosť:

- po vážení, v prípade potreby, asistovať kontrolórovi pri:

- kontrole hmotnostných protokolov

- zadávanie názvov tímov do počítačového programu alebo do príslušných tabuliek, pokiaľ nie je k dispozícii žiadny počítačový program

- kopírovanie rozpisov súťaže pre rozhodcov, usporiadateľa, trénermi tímu a časomerača / zapisovateľa.

- v priebehu súťaže, ak je to požadované, asistovať kontrolórovi pri:

- príprave výsledkových listín pre udeľovanie medailí / ocenenie.

- príprave originálu výsledkovej listiny pre zanesenie do výsledkovej knihy.

- informovať kontrolóra najmenej pätnásť až dvadsať minút pred zahájením súťaže

- odovzdať príslušnú listinu pre zápis výsledkov na stanovište

- zaznamenávať výsledky do príslušných polí výsledkovej listiny

- časový rozpis každého zápasu

- celkový počet napomenutí

- konečné skóre zápasu

- po dobu trvania súťaže priebežne zapisovať body aj napomenutia do tabuliek výsledkovej listiny, aby boli výsledky po skončení súťaže čo najskôr odovzdať hlavnému časomerači / zapisovateľovi alebo kontrolórovi

- v priebehu súťaže zaznamenať, v prípade potreby, čas ukončenia stretnutia jednotlivých tímov, kontrolovať dobu určenú pre odpočinok, úzko spolupracovať a radiť sa s rozhodcom.

- na konci kvalifikačného kola sčítat body jednotlivých tímov, zoradiť tímy podľa počtu nazbieraných bodov a informovať hlavného časomerača / zapisovateľa o postupujúcich tímoch

- mať k dispozícii príslušné údaje v prípade, že tímy disponujú rovnakým počtom bodov a musí byť použitá ďalšie hodnotiace kritériá

- pri ukončení každej súťaže odovzdať výsledkovej listiny hlavnému časomerači / zapisovateľovi alebo kontrolórovi
- pripraviť listiny pre zápis výsledkov, a akonáhle je súťaž ukončená, odovzdať výsledky hlavnému časomerači / zapisovateľovi alebo kontrolórovi.

9. DRESS CODE ROZHODCOV

Vhodná uniforma rozhodcov TWIF sa skladá z bundy, svetra, košele, čiapky a odznaku. Čierne nohavice (viď obrázok nižšie) sú súčasťou uniformy.



PANEL ROZHODCOV TWIF

1 PANEL

Panel rozhodcov TWIF je zoznam kvalifikovaných medzinárodných rozhodcov. Rozhodca úradujúci na Medzinárodných majstrovstvách budú vybraní z tohto zoznamu.

2 KVALIFIKÁCIA PRE ZARADENIE DO PANELU ROZHODCOV

Pred zaradením do Panelu rozhodcov TWIF sa budú musieť rozhodca kvalifikovať počas oficiálneho kurzu rozhodcov TWIF s celkovým výsledkom 85%. Rozhodca zostane členom panelu až do konca roka, kedy rozhodca dosiahne vek 65 rokov. Rozhodca však bude môcť ďalej sudcovia klubovej súťaže TWIF.

3 KURZ ROZHODCOV TWIF

Národný rozhodca sú klasifikovaní Národným združením pomocou škály stupňov. Klasifikácia sa skladá z troch úrovní, stupňa 3, 2 a 1. (stupeň 1 je najvyššia úroveň). Každé členské združenia TWIF môže vymenovať národný rozhodca 1. stupňa pre účasť na Kurzu rozhodcov TWIF. Súčasťou Kurzu rozhodcov TWIF je porada, na ktorej sú národné rozhodcovia poučení o požadovanom medzinárodnom výklade a uplatňovanie pravidiel TWIF pre preťahovaní lanom. Skúška sa skladá z písomnej skúšky a praktickej skúšky počas medzinárodnej súťaže.

4 (DO) ŠKOLENIA

Kurzu rozhodcov TWIF sa zúčastní najviac desať (10) rozhodcov z Rozhodcovského panelu TWIF. Rozhodca z panelu rozhodcov TWIF budú pozvaní striedavo, takže všetci rozhodcovia z panela budú mať možnosť zdokonaľiť svoju schopnosť soudcování. Rozhodca TWIF, ktorí sa nezúčastnia (do) Školenia bez prijateľného zdôvodnenia alebo nevykonajú skúšku (do) Školenia, budú vyradení z Rozhodcovského panelu TWIF. V prípade, že sa rozhodca TWIF, z oprávnených dôvodov, nemôže zúčastniť (do) Školenia, zúčastňuje sa budúceho. Maximálna doba medzi školeniami pre rozhodcov je šesť rokov.

5 KRITIKA - HODNOTENIE

Počas majstrovstiev TWIF bude každý rozhodca TWIF hodnotený kvalifikovanou osobou. Okamžite po výkone bude rozhodca informovaný o svojom dosiahnutom výsledku pri soudcování, s cieľom zlepšiť odbornosť a výkon rozhodcu. Hodnotiteľ je menovaný Výkonným orgánom TWIF po konzultácii s technickou komisiou.

6 HODNOTENIE ROZHODCOV

Každý rozhodca TWIF bude hodnotený počas soudcování na majstrovstvách tromi menovanými hodnotiteľmi TWIF. Hodnotiteľa menuje Výkonný orgán TWIF po konzultácii s technickou komisiou. V hodnotiacej správe bude uvedené, či výkon rozhodcu zodpovedá požadovanej norme alebo je nižšia ako norma. Rozhodca TWIF sú informovaní o výsledku hodnotenia hodnotiteľmi. V prípade, že rozhodca TWIF bol vyhodnotený trikrát s výsledkom úspešnosti pod normou, je odvolaný z Panelu rozhodcov TWIF.

PANEL ČASOMERAČOV / ZAPISOVATEĽOV TWIF

1 PANEL

Panel časomeračov / zapisovateľov TWIF je zoznam kvalifikovaných medzinárodných zapisovateľov.

2 KVALIFIKÁCIA PRE ZARADENIE DO PANELU časomerača / zapisovateľa TWIF

Pred zaradením do panelu časomeračov / zapisovateľov TWIF budú musieť časomerači / zapisovatelia získať kvalifikáciu počas oficiálneho Kurzu časomeračov / zapisovateľov TWIF.

3 KURZ zapisovateľa / časomerača TWIF

TWIF organizuje rad kurzov pre časomerača / zapisovateľa.

Ďalšie kurzy sa zameria tiež na používanie počítačových programov pre zaznamenávanie výsledkov súťaží.

4 (DO) ŠKOLENIA

Tieto kurzy sú organizované tak, aby zabezpečili požadovanú spôsobilosť časomeračov / zapisovateľov, ktorí sa zúčastňujú súťaží.

5. DRESS CODE časomerača / zapisovateľa

Uniforma časomeračov a zapisovateľov TWIF sa skladá zo saka, polo tričky, svetra, čiernych nohavíc alebo sukne a vhodných čiernych topánok.

ZOZNAM ŠPORTOVCOV KLUBU

Zoznam členov športového klubu: **Training association – Pretáhanie lanom (Tug of War):**

- Martina Klapáková, 05.01.1993, Vranov nad Topľou
- Martin Leško, 05.11.1991, Pezinok
- Adam Leško, 05.11.1991, Pezinok
- Katarína Lešková, 07.04.1991, Dubnica nad Váhom
- Terézia Klimčová, 27.12.1989, Tenczianske Teplice
- Miroslav Klapák, 30.08.1989, Vranov nad Topľou
- Ivana Klapáková, 16.03.1988, Vranov nad Topľou
- Jana Klapáková, 27.07.1968, Vranov nad Topľou
- Miroslav Klapak st., 05.03.1965, Vranov nad Topľou
- Zuzana Čontofalská, 12.05.1989, Bratislava
- Marek Lepáček, 15.02.1989, Bratislava
- Patricia Lepáčková, 23.03.1988, Liečok
- Natália Šišková, 11.11.1992, Dubnica nad Váhom
- Vladimír Bojničan, 31.10.1989, Dubnica nad Váhom
- Vladimír Bojničan, 29.10.1966, Čičmany
- Gabriela Bojničanová, 04.05.1968, Dubnica nad Váhom
- Stanislav Leško, 12.02.1964, Slovenský Grob
- Jana Ladovičová, 22.11.1969, Bratislava
- Matúš Lipka, 11.05.2004, Bratislava
- Martina Haischová, 07.12.1996, Poprad
- Patricia Bögerová, 19.05.1991, Bratislava